

Obliczanie powierzchni sensora i głębokość zanurzenia

<b>E (wprowadzona wielkość) przy użyciu rur stalowych bez spoin według DIN2448</b>					<b>E dla Sondy 250</b> [mm]	<b>Powierz. sensora A</b> [mm <sup>2</sup> ]	<b>E dla Sondy 120</b> [mm]	<b>Powierz. sensora A</b> [mm <sup>2</sup> ]	<b>Max. Objętość strumienia przy 60m/s</b> [Nm <sup>3</sup> /h]
<b>Nominalna odległość</b>	<b>zewnątrz -Ø [mm]</b>	<b>Wewnątrz -Ø D [mm]</b>	<b>Grubość ściany S [mm]</b>	<b>x *</b> [mm]					
<b>DN50</b>	60,3	54,5	2,9	6,3	235	45	105	45	494
<b>DN65</b>	76,1	70,3	2,9	8,1	234	52	104	52	827
<b>DN80</b>	88,9	82,5	3,2	9,5	232	57	102	57	1142
<b>DN100</b>	114,3	107,1	3,6	12,3	229	69	99	69	1930
<b>DN125</b>	139,7	131,7	4,0	15,1	225	81	--	--	2924
<b>DN150</b>	165,1	156,1	4,5	18,0	222	115	--	--	4108
<b>DN200</b>	219,1	206,4	6,3	23,7	214	184	--	--	7187
<b>DN250</b>	273,0	260,4	6,3	30,0	208	259	--	--	11447
<b>DN300</b>	323,9	309,7	7,1	35,6	202	327	--	--	16200

\* Wymiar x oznacza Aichelenpunkt (Miejsce średniej prędkości strumienia) przy przepływie burzliwym.

Do obliczeń jest konieczna znajomość następujących wielkości:

**D** = Przekrój wewnętrzny rury [mm]

**S** = Grubość ściany rury [mm]

**L** = Całkowita długość sensora [mm]

Dla Aichelenpunkt obowiązuje:

**Z = (0,115 x D) – 15**

Długość wewnętrzna rury sensora [mm]

**Wenn Z ≥ 0 dann A = 80 + (12 x Z)**

Powierzchnia rury i obu czujników [mm<sup>2</sup>]

**Wenn Z < 0 dann A = 80 + ( 4 x Z)**

Powierzchnia tylko obu czujników [mm<sup>2</sup>]

**E = L – Z – S – 20**

Nastawione wymiary według rysunku [mm]

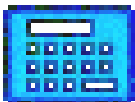

Z <http://www.softflow.de/polnisch/02p-montaz.html>

Obliczenie może nastąpić automatycznie.

Rysunek 1

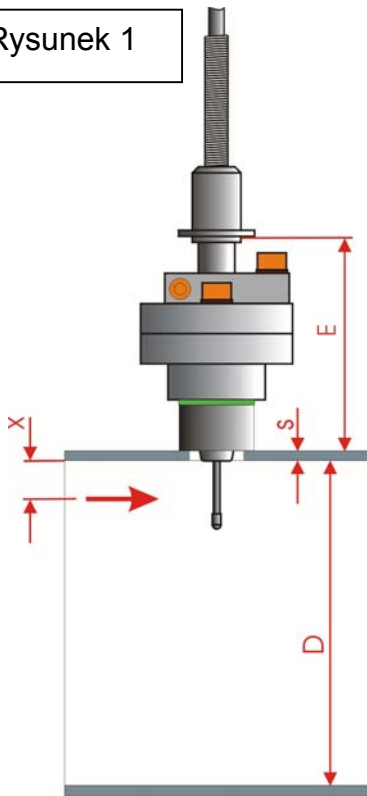

D = 107,1mm  
S = 3,6mm  
E = 99mm  
X = 12,3mm

Opis wielkości obliczeniowych na przykładzie:

[Rysunek 1] 120mm Sonde w DN100

[Rysunek 2] 250mm Sonde w DN300

[Rysunek 3] 250mm Sonde w DN300 z zaworem kulkowym

D = Przekrój wewnętrzny rury.

S = Grubość ściany rury.

E = wielkość nastawiona.

X = Aichelenpunkt

Rysunek 2

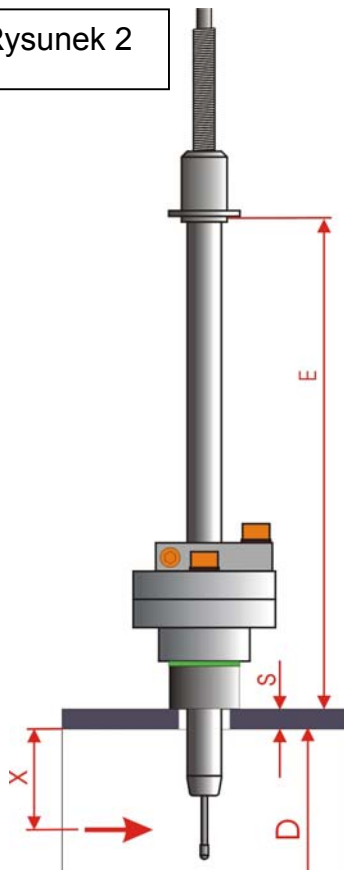

D = 309,7mm  
S = 7,1mm  
E = 202mm  
X = 35,6mm

Rysunek 3

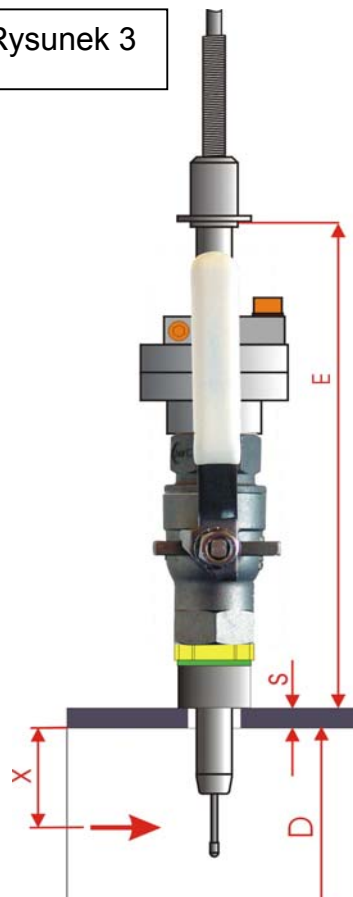

D = 309,7mm  
S = 7,1mm  
E = 202mm  
X = 35,6mm