

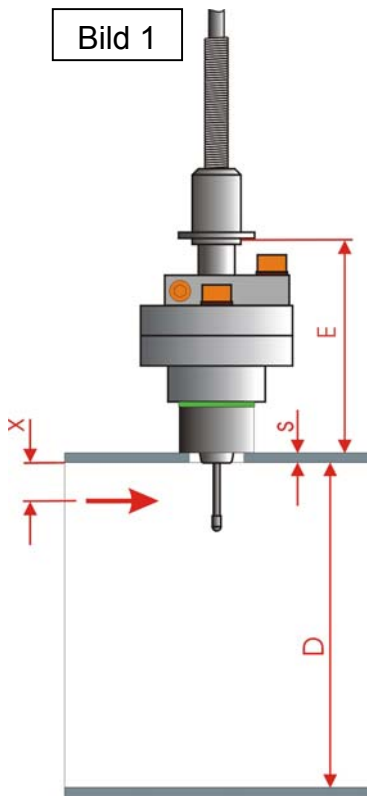

Bild 1



D = 107,1mm  
 S = 3,6mm  
 E = 99mm  
 X = 12,3mm

Beschreibung der Rechengrößen an Beispielen von:

[ Bild 1 ] 120mm Sonde in DN100

[ Bild 2 ] 250mm Sonde in DN300

[ Bild 3 ] 250mm Sonde in DN300 mit Kugelhahn

D = Rohrinne Durchmesser

S = Wanddicke des Rohres

E = Einstellmaß

X = Aichelpunkt

Bild 2

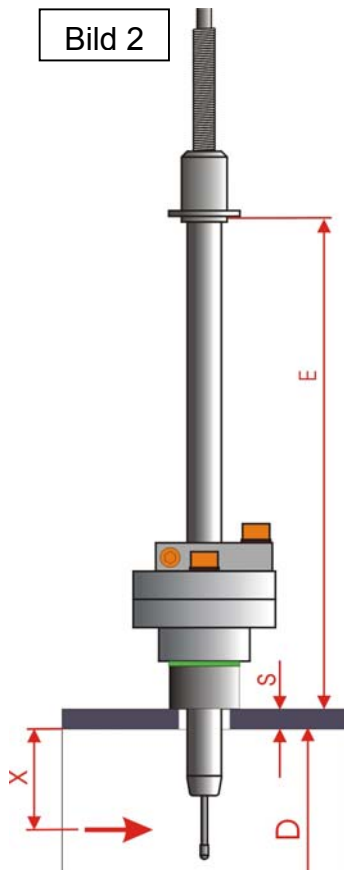

D = 309,7mm  
 S = 7,1mm  
 E = 202mm  
 X = 35,6mm

Bild 3

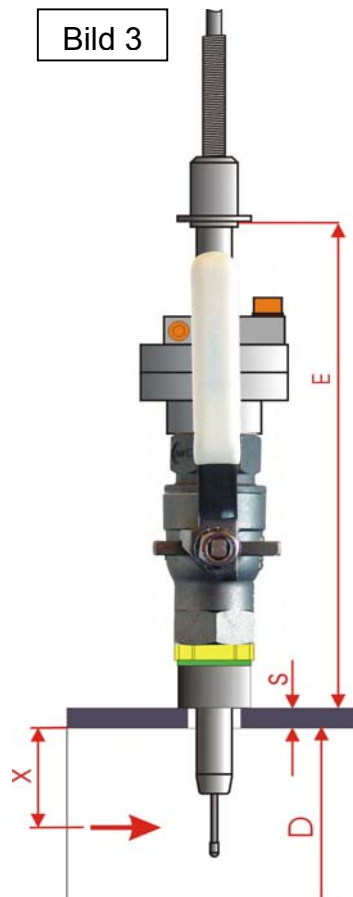

D = 309,7mm  
 S = 7,1mm  
 E = 202mm  
 X = 35,6mm